



**INFORMATION HABILLAGE  
FABRIKANTEN INFORMATION  
MANUFACTURING INFORMATION**

**11 ½''' ETA E64.111**

IH E64111 FDE 465666 13 30.10.2017

**Spécifications techniques**

**1. Forme et genre**

Calibre rond 11 ½'''  
Affichage analogique  
Quartz: 32'768 Hz  
Pierres: 8

**2. Dimensions en mm**

Diamètre total 26,20  
Diamètre d'encourage 25,60  
Hauteur totale du mouvement 1,95  
Hauteur sur pile (No 373) 2,10  
Hauteur sur pile (No 371) 2,50

**3. Fonctions**

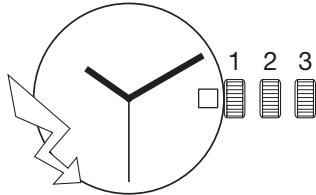

Affichage par aiguilles:  
heures, minutes, secondes.  
Quantième dans le guichet.  
Indicateur de fin de vie de pile (EOL).

**4. Corrections**

Tige de mise à l'heure à 3 positions:  
Tige de mise à l'heure:  
Pos. 1 Position de marche (neutre).  
  
Pos. 2 Correction rapide de la date.  
  
Pos. 3 Mise à l'heure, arrêt de la se-  
conde, et du mouvement  
(stockage).

**Technische Spezifikationen**

**1. Form und Art**

Rundes Kaliber 11 ½'''  
Analoganzeige  
Quarz: 32'768 Hz  
Steine: 8

**2. Abmessungen in mm**

Gesamtdurchmesser 26,20  
Gehäusepassungsdurchmesser 25,60  
Gesamtwerkhöhe 1,95  
Höhe auf Batterie (No 373) 2,10  
Höhe auf Batterie (No 371) 2,50

**3. Funktionen**

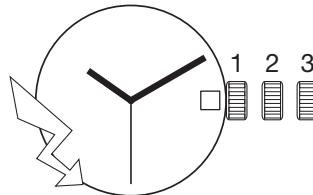

Anzeige durch Zeiger:  
Stunden, Minuten, Sekunden.  
Datum im Fenster.  
Batterie-End-Anzeige (EOL).

**4. Korrekturen**

Zeigerstellwelle mit 3 Stellungen:  
Zeigerstellwelle:  
Pos. 1 Gangstellung (neutral).  
  
Pos. 2 Schnellkorrektur des Datums.  
  
Pos. 3 Zeigerstellung, Stop der Sekunde  
und Unterbrecher (für Lagerung).

**Technical specifications**

**1. Shape and type**

Round caliber 11 ½'''  
Analog display  
Quartz: 32'768 Hz  
Jewels: 8

**2. Dimensions in mm**

Overall diameter 26.20  
Case fitting diameter 25.60  
Overall movement height 1.95  
Height on battery (No 373) 2.10  
Height on battery (No 371) 2.50

**3. Functions**

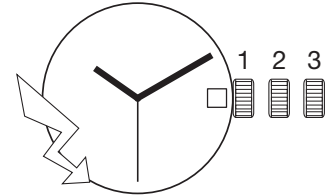

Display by means of hands:  
hours, minutes, seconds.  
Date in window.  
End-of-life display (EOL).

**4. Corrections**

Handsetting stem with 3 positions:  
Handsetting stem:  
Pos. 1 Running position (neutral).  
  
Pos. 2 Quick correction of date.  
  
Pos. 3 Time setting, stopping of second,  
stopping of the movement  
(storage).



**ETA SA**  
MANUFACTURE HORLOGÈRE SUISSE  
DEPUIS 1793

ETA SA Manufacture Horlogère Suisse  
SC Marketing & Communication | Bahnhofstrasse 9 | 2540 Grenchen | Switzerland  
Phone +41 (0)32 655 71 11 | Fax +41 (0)32 655 71 74 | contact@eta.ch | www.eta.ch

A COMPANY OF THE **SWATCH GROUP**

## 5. Principe de construction

Platine et pont fabriqués en laiton, dorés.

Standard: platine = laiton  
couver-module électronique =  
sulem.

\* Luxe: platine = laiton  
couver-module électronique =  
laiton.

\* exécutions et décors possibles sur de-  
mande.

Moteur pas à pas ETA 180°/s.  
1 impulsion/sec.

Le calibre est équipé d'un circuit économi-  
seur de courant (asservissement), d'un in-  
dicateur de fin de vie de pile (EOL) par  
avance de l'aiguille de seconde toutes les  
4 secondes et d'une lame de contact dé-  
connectant la commande du moteur du  
circuit intégré lorsque la tige de mise à  
l'heure est tirée (mode stockage).

Ce mouvement est équipé d'un circuit  
électronique de régulation de dernière gé-  
nération qui intègre en un seul composant  
les éléments de gestion et de régulation.

## 6. Habillage

Le cadran est maintenu par des fixateurs  
de cadran.

### Aiguilles

Indication pour aiguilles: voir le plan  
*AIGUILLAGES*.

Nouvelle norme pour balourds d'ai-  
guilles (voir IS No 71).

Le respect des balourds indiqués ga-  
rantit la résistance aux chocs selon les  
normes en vigueur.

La pose des aiguilles (sans pile) doit  
être faite sur un porte-pièce adéquat  
avec appui central sur la pierre ayant un  
dégagement pour le pivot de la roue de  
seconde au centre.

## 5. Konstruktionsprinzip

Werkplatte und Brücke aus Messing her-  
gestellt, vergoldet.

Standard: Werkplatte = Messing  
Halteplatte für Elektronik-Bau-  
gruppe = Sulem.

\* Luxus: Werkplatte = Messing  
Halteplatte für Elektronik-Bau-  
gruppe = Messing.

\* Weitere Ausführungen und Dekors sind  
auf Anfrage möglich.

Schrittmotor ETA 180°/s.  
1 Impuls/sec.

Der Kaliber ist mit einer stromsparenden  
Motorsteuerung (Asservissement) einer  
Batterie-End-Anzeige (EOL) durch Vor-  
rücken des Sekundenzeigers alle 4 Sekun-  
den und einem Unterbrecherkontakt,  
welcher bei gezogener Stellwelle den Mo-  
tor vom integrierten Schaltkreis trennt (zur  
Lagerung), ausgerüstet.

Dieses Uhrwerk ist mit einem Stromregelk-  
reis modernster Technologie ausgestattet,  
der in einer Komponente die Steuerungs-  
und Regelungselemente vereint.

## 6. Ausstattung

Das Zifferblatt ist durch Zifferblatthalter  
gehalten.

### Zeiger

Angaben für Zeiger: siehe Zeichnung  
*ZEIGERWERKHÖHEN*.

Neue Norm für Zeigerunwuchten  
(siehe IS No 71).

Bei Einhaltung der angegebenen Un-  
wuchtwerte wird die Stossicherheit  
laut einschlägigen Normen gewährleis-  
tet.

Zum Zeigersetzen (ohne Batterie) muss  
ein passender Werkhalter mit einer zen-  
tralen Auflage für den Stein verwendet  
werden, welche eine Aussparung für  
den Zapfen des Zentrumsekunden-  
rades besitzt.

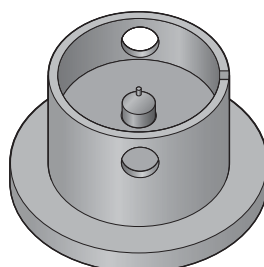

## 5. Principle of construction

Main plate and bridge made of brass,  
gilt.

Standard: mainplate = brass  
electronic module cover =  
sulem.

\* Luxury: mainplate = brass  
electronic module cover =  
brass.

\* versions and decors possible on request.

Stepping motor ETA 180°/s.  
1 impulse/sec.

The caliber is equipped with a current sa-  
ving circuit (asservissement), a battery  
end-of-life display (EOL), with second  
hand advancing every 4 seconds, and a  
stop lever which disconnects the motor  
from the integrated circuits when the stem  
is pulled out (storage).

This movement is equipped with the latest  
generation of electronic control circuit  
which houses the management and con-  
trol elements in a single component.

## 6. Casing

The dial is fixed by means of dial fasteners.

### Hands

Indications for hands: see drawing  
*HAND FITTING HEIGHTS*.

New standard for hand unbalance  
(see IS No 71).

By respecting defined unbalance  
a shock-resistance in accordance with  
current standards is assured.

The hands must be fitted (without bat-  
tery) on a suitable movement holder  
with a central support on the jewel ha-  
ving a countersink for the second wheel  
pivot.

## 7. Indications pour quantième Saut de calendrier:

Semi-instantané.

Le décalage de l'indicateur est perceptible dans le guichet avant le saut. Les chiffres sont partiellement tronqués mais restent lisibles sans incertitude.

La durée totale du changement d'affichage s'effectue typiquement en moins d'une heure.

### Correction rapide du quantième:

Oui.

## 8. Outillage

Porte-pièce No 543372 Posage aiguille  
H/ M/ S/ PS

Cet outil peut être commandé chez:

ETA SA Manufacture Horlogère Suisse  
Customer Service  
Bahnhofstrasse 9  
2540 Grenchen  
Switzerland

Phone +41 (0)32 655 27 77  
Fax +41 (0)32 655 84 30  
cs@eta.ch  
www.eta.ch

## 9. Alimentation

Pile à l'oxyde d'argent  
U = 1,55 V, type "Low drain"

Pile Ø 9,50 mm, hauteur 1,65 mm  
Capacité 29 mAh (Renata)

Renata 373, Vartachron V373,  
Energizer 373, SR 916 SW.

Pile Ø 9,50 mm, hauteur 2,05 mm  
Capacité 40 mAh (Renata)

Renata 371, Varta V371,  
Energizer 371, SR 920 SW.

## 7. Angaben für das Datum Datumsprung

Halbschnellschaltend.

Die Verschiebung des Anzeigers ist vor der Umstellung im Fenster erkennbar. Die Ziffern sind teilweise abgeschnitten, bleiben aber ohne Ungewissheit lesbar.

Insgesamt dauert die Änderung der Anzeige in der Regel weniger als eine Stunde.

### Schnellkorrektur des Datums:

Ja.

## 8. Werkzeuge

Werkstückhalter Nr. 543372 Zeigersetzen  
H/ M/ S/ PS

Dieses Werkzeug kann bei folgender Adresse bestellt werden:

ETA SA Manufacture Horlogère Suisse  
Customer Service  
Bahnhofstrasse 9  
2540 Grenchen  
Switzerland

Phone +41 (0)32 655 27 77  
Fax +41 (0)32 655 84 30  
cs@eta.ch  
www.eta.ch

## 9. Stromversorgung

Silberoxyd-Batterie  
U = 1,55 V, Typ "Low Drain".

Batterie Ø 9,50 mm, Höhe 1,65 mm  
Kapazität 29 mAh (Renata)

Renata 373, Vartachron V373,  
Energizer 373, SR 916 SW.

Batterie Ø 9,50 mm, Höhe 2,05 mm  
Kapazität 40 mAh (Renata)

Renata 371, Varta V371,  
Energizer 371, SR 920 SW.

## 7. Indications for the date Calendar jump:

Semi-instantaneous.

Indicator time lag is perceptible in the aperture before the jump. The figures are partially truncated but remain clearly legible.

The display switch generally takes less than an hour.

### Quick date correction:

Yes.

## 8. Tools

Movement holder No. 543372 Holder to fit the hands H/ M/ S/ PS

This tool can be ordered from:

ETA SA Manufacture Horlogère Suisse  
Customer Service  
Bahnhofstrasse 9  
2540 Grenchen  
Switzerland

Phone +41 (0)32 655 27 77  
Fax +41 (0)32 655 84 30  
cs@eta.ch  
www.eta.ch

## 9. Current supply

Silver oxide battery  
U = 1.55 V, "Low Drain" type.

Battery Ø 9.50 mm, height 1.65 mm  
Capacity 29 mAh (Renata)

Renata 373, Vartachron V373,  
Energizer 373, SR 916 SW.



Battery Ø 9.50 mm, height 2.05 mm  
Capacity 40 mAh (Renata)

Renata 371, Varta V371,  
Energizer 371, SR 920 SW.

## 10. Performances

## 10. Leistungen

## 10. Performance

Critères Kriterien Criteria	Conditions Bedingungen Conditions	MIN	TYP	MAX	Unités Einheiten Units
Conditions générales, sauf indication contraire Allgemeine Bedingungen, sofern nicht anders festgelegt General conditions, unless otherwise specified	U = 1,55 V T= 25° C				
 (1) Marche typique Precidrive Typischer Gang Precidrive Typical rate Precidrive	U = 1,58 V Marche initiale avec montre au porté normal entre 20° C et 30° C Erstmaliger Gang bei normalem Tragen zwischen 20° C und 30° C Initial rate with a normal wearing between 20° C et 30° C		± 10		s/an s/Jahr s/year
Marche instantanée à 23° C Momentaner Gang um 23° C Instantaneous rate at 23° C	Prescriptions COSC COSC-Vorschriften COSC prescriptions T= 23° C	-26	±10	+26	s/an s/Jahr s/year
Marche instantanée à 8° C Momentaner Gang um 8° C Instantaneous rate at 8° C	Prescriptions COSC COSC-Vorschriften COSC prescriptions T= 8° C	-73	±35	+73	s/an s/Jahr s/year
Marche instantanée à 38° C Momentaner Gang um 38° C Instantaneous rate at 38° C	Prescriptions COSC COSC-Vorschriften COSC prescriptions T= 38° C	-73	±35	+73	s/an s/Jahr s/year
Période d'inhibition Inhibitions-Periode Inhibition period			960		s
Consommation mouvement Stromaufnahme Uhrwerk Power consumption movement			0,96	1,7	µA
 (2) Marche instantanée Momentaner Gang Instantaneous rate	U = 1,55 V T= 25° C	-0,3		+0,5	s/d
Température de fonctionnement Betriebstemperatur Operating temperature		0		50	°C
Tension de fonctionnement Betriebsspannung Operating voltage		1.25		1.80	V
Résistance aux chocs Stossicherheit Shock-resistance	NIHS 91-10				
Résistance aux champs magnétiques Magnetfeldabschirmung Resistance to magnetic influences		1600			A/m
Couple de positionnement (aig.sec.) Positionierungsmoment (Sek. Zeiger) Positioning torque (sec. hand)	U = 1,55 V T= 25° C		16		µNm
Couple utile (aig. sec.) Drehmoment (Sek. Zeiger) Useful torque (sec. hand)			8		µNm
Autonomie théorique de pile Autonomie theoretisch Autonomy theoretic of battery	Avec pile Mit Batterie with battery 29 mAh Avec pile Mit Batterie with battery 40 mAh		41*		mois Monate months mois Monate months
CEM / Compatibilité électromagnétique EMV / Elektromagnetische Verträglichkeit EMC / Electromagnetic compatibility	EN 50082-1, EN 50081-1				CE Conforme CE Konform CE Conform

\* En pratique, pour les mouvements à très faible consommation, l'autonomie maximum sera donnée par la durée de vie intrinsèque de la pile.

\* In der Praxis ergibt sich für Werke mit sehr tiefem Verbrauch die maximale Autonomie aus der jeweiligen Lebensdauer der Batterie.

\* In practice, for movements with very low consumption, the maximum autonomy is given by the specific length of life of the battery.

Critères Kriterien Criteria	Conditions Bedingungen Conditions	MIN	TYP	MAX	Unités Einheiten Units
 <p><b>Technologie Precidrive:</b> PreciDrive offre une précision de marche permettant d'obtenir une certification COSC. Cette précision peut être atteinte grâce à l'ajout d'une unité de thermocompensation qui corrige la période des impulsions motrices en fonction des changements de température ambiante et de la montre. Grâce à l'association du quartz et du circuit intégré dans un même boîtier sous vide, la précision de la marche est insensible à l'humidité.</p> <p><b>Precidrive Technologie:</b> Mit PreciDrive wird die für den Erhalt eines COSC-Zertifikats notwendige Ganggenauigkeit erreicht. Ermöglicht wird diese Präzision durch die hinzugefügte Thermo-Kompensationseinheit, die die Dauer der Motorimpulse entsprechend der Veränderungen der Temperatur der Umgebung und der Uhr korrigiert. Dank der Verbindung des Quarzes mit dem integrierten Schaltkreis im selben vakuumisolierten Gehäuse, wird die Ganggenauigkeit nicht durch Feuchtigkeit beeinträchtigt.</p> <p><b>Precidrive technology:</b> Thanks to PreciDrive the operating precision necessary to obtain COSC certification is attained. This precision can be achieved thanks to the addition of a thermocompensation unit which corrects the period of integrated circuit the motor pulses according to changes in the ambient and watch temperature. Thanks to the combination of the quartz with the integrated circuit inside a single vacuum-insulated case, accuracy is unaffected by humidity.</p>					

### 11. Contrôle de la marche

#### PRECIDRIVE



La période d'inhibition est de **960 secondes.**

La mesure de la marche ne peut se faire qu'avec un appareil permettant une mesure pendant 960 secondes et une précision de 0,1 ppm.

La mesure de la marche doit avoir lieu à une température comprise entre 22° C et 24° C.

#### NON PRECIDRIVE

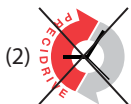

La période d'inhibition est de **60 secondes.**

La mesure de la marche ne peut se faire qu'avec un appareil permettant une mesure pendant 60 secondes ou même un multiple de 60 secondes.

La mesure de la marche doit avoir lieu à une température comprise entre 20° C et 25° C.

### 11. Gangkontrolle

#### PRECIDRIVE



Die Inhibitions-Periode beträgt **960 Sekunden.**

Der Gang kann nur mit einem Instrument gemessen werden, das eine Messung während einer Zeitspanne von 960 Sekunden und eine Genauigkeit von 0,1 ppm erlaubt.

Die Gangmessung muss bei einer Temperatur von 22° C bis 24° C erfolgen.

#### NON PRECIDRIVE



Die Inhibitions-Periode beträgt **60 Sekunden.**

Der Gang kann nur mit einem Instrument gemessen werden, das eine Messung während einer Zeitspanne von 60 Sekunden oder einem Vielfachen davon erlaubt.

Die Gangmessung muss bei einer Temperatur von 20° C bis 25° C erfolgen.

### 11. Checking the rate

#### PRECIDRIVE



The inhibition period is **960 seconds.**

The rate must be checked with an instrument that allows measuring a period of 960 seconds and a precision of 0.1 ppm.

Check the rate at a temperature between 22° C and 24° C.

#### NON PRECIDRIVE

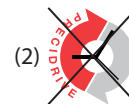

The inhibition period is **60 seconds.**

The rate must be checked with an instrument that allows measuring over one or several periods of 60 seconds.

Check the rate at a temperature between 20° C and 25° C.

Nous nous réservons tous les droits sur ce document. Il est confié au destinataire. Il ne peut, sans notre autorisation écrite, être copié, reproduit, communiqué à des tiers.  
 Für dieses Dokument behalten wir uns alle Rechte vor. Es ist nur für den Empfänger bestimmt. Ohne unsere schriftliche Bewilligung darf es nicht kopiert, vervielfältigt und Dritten zugänglich gemacht werden.  
 We reserve all rights for this document. It is meant for the recipient only and it may not be copied, printed or given to a third person without our written permission.

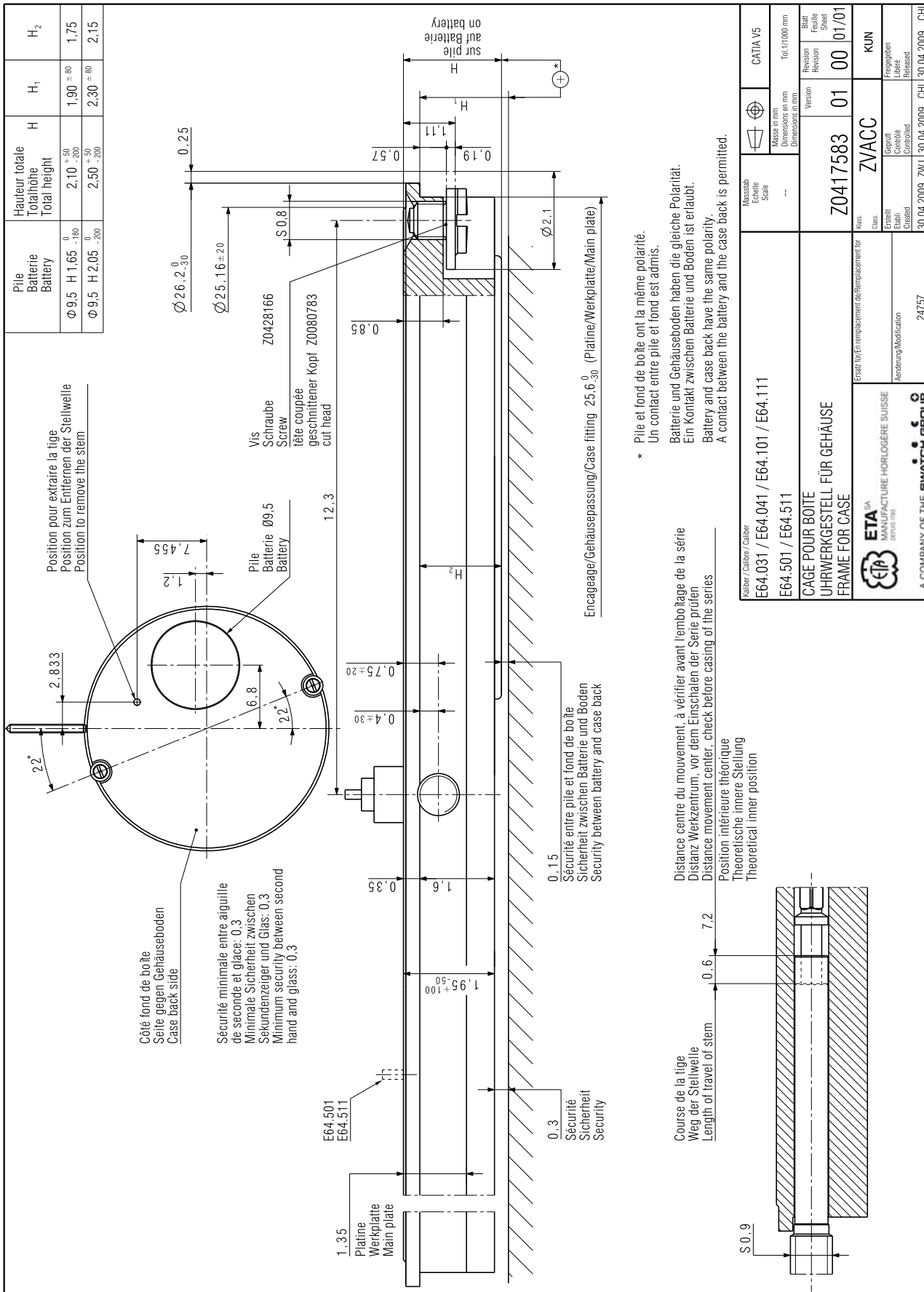

\* Pile et fond de boîte ont la même polarité.  
 Un contact entre pile et fond est admis.  
 Batterie und Gehäuseboden haben die gleiche Polarität.  
 Ein Kontakt zwischen Batterie und Boden ist erlaubt.  
 Battery and case back have the same polarity.  
 A contact between the battery and the case back is permitted.

Distance centre du mouvement, à vérifier avant l'emboîlage de la série  
 Distanz Werkzentrum, vor dem Einschalen der Serie prüfen  
 Distance movement-center, check before casing of the series  
 Position intérieure théorique  
 Theoretical inner position

Course de la tige  
 Weg der Stellwelle  
 Length of travel of stem

Modèle / Calibre / Case E64.031 / E64.041 / E64.101 / E64.111	Massa in mm Dimensions in mm Dimensions in mm	Revisions Revision Revision	Blatt / Sheet 00	Blatt / Sheet 01/01
E64.501 / E64.511	Version Z0417583	01	KUN	
CAGE POUR BOÎTE UHRWERKGESTELL FÜR GEHÄUSE FRAME FOR CASE	Encageage/Gehäusepassung/Replacement for KUN	ZVACC	KUN	
ETA SA MANUFACTURE HORLOGÈRE SUISSE 1954-1984	Erstellt / Created 24757	Geprüft / Control 30.04.2009	Freigegeben / Released 30.04.2009	CHI
A COMPANY OF THE SWATCH GROUP				

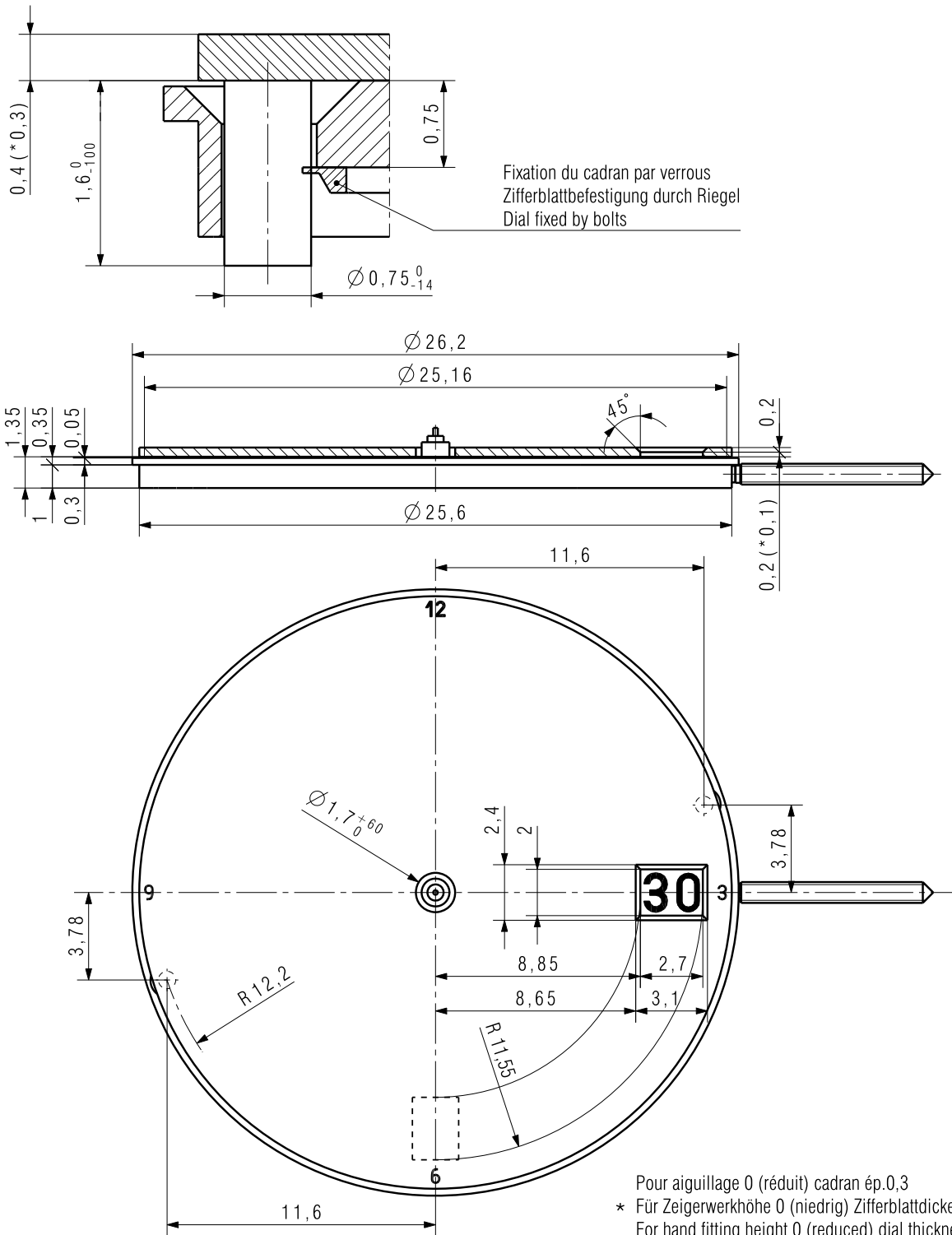

Kaliber / Calibre / Caliber  
E64.041 / E64.111

Masstab  
Echelle  
Scale

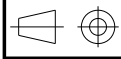

CATIA V5

Masse in mm  
Dimensions en mm  
Dimensions in mm  
Tol. 1/1000 mm

INDICATIONS POUR CADRAN  
ANGABEN FÜR ZIFFERBLATT  
INDICATIONS FOR DIAL

Z0415184

Version  
03

Revision  
00

Blatt  
Feuille  
Sheet  
01/01



ETA SA  
MANUFACTURE HORLOGÈRE SUISSE  
DEPUIS 1793

Ersatz für/En remplacement de/Remplacement for

Klass.

ZVACC

KUN

Aenderung/Modification

Class.

Erstellt  
Etabli  
Created

Geprüft  
Contrôlé  
Controlled

Freigegeben  
Libéré  
Released

09.12.2011

JAF

09.12.2011

TAL

09.12.2011

TAL

27746

A COMPANY OF THE SWATCH GROUP

Nous nous réservons tous les droits sur ce document. Il est comié au destinataire. Il ne peut, sans notre autorisation écrite, être copié, reproduit, communiqué à des tiers.  
Für dieses Dokument behalten wir uns alle Rechte vor. Es ist nur für den Empfänger bestimmt. Ohne unsere schriftliche Bewilligung darf es nicht kopiert, vervielfältigt und Dritten zugänglich gemacht werden.  
We reserve all rights for this document. It is meant for the recipient only and it may not be copied, printed or given to a third person without our written permission.

Nous nous réservons tous les droits sur ce document. Il est confié au destinataire. Il ne peut, sans notre autorisation écrite, être copié, reproduit, communiqué à des tiers.  
 Für dieses Dokument behalten wir uns alle Rechte vor. Es ist nur für den Empfänger bestimmt. Ohne unsere schriftliche Bewilligung darf es nicht kopiert, vervielfältigt und Dritten zugänglich gemacht werden.  
 We reserve all rights for this document. It is meant for the recipient only and it may not be copied, printed or given to a third person without our written permission.

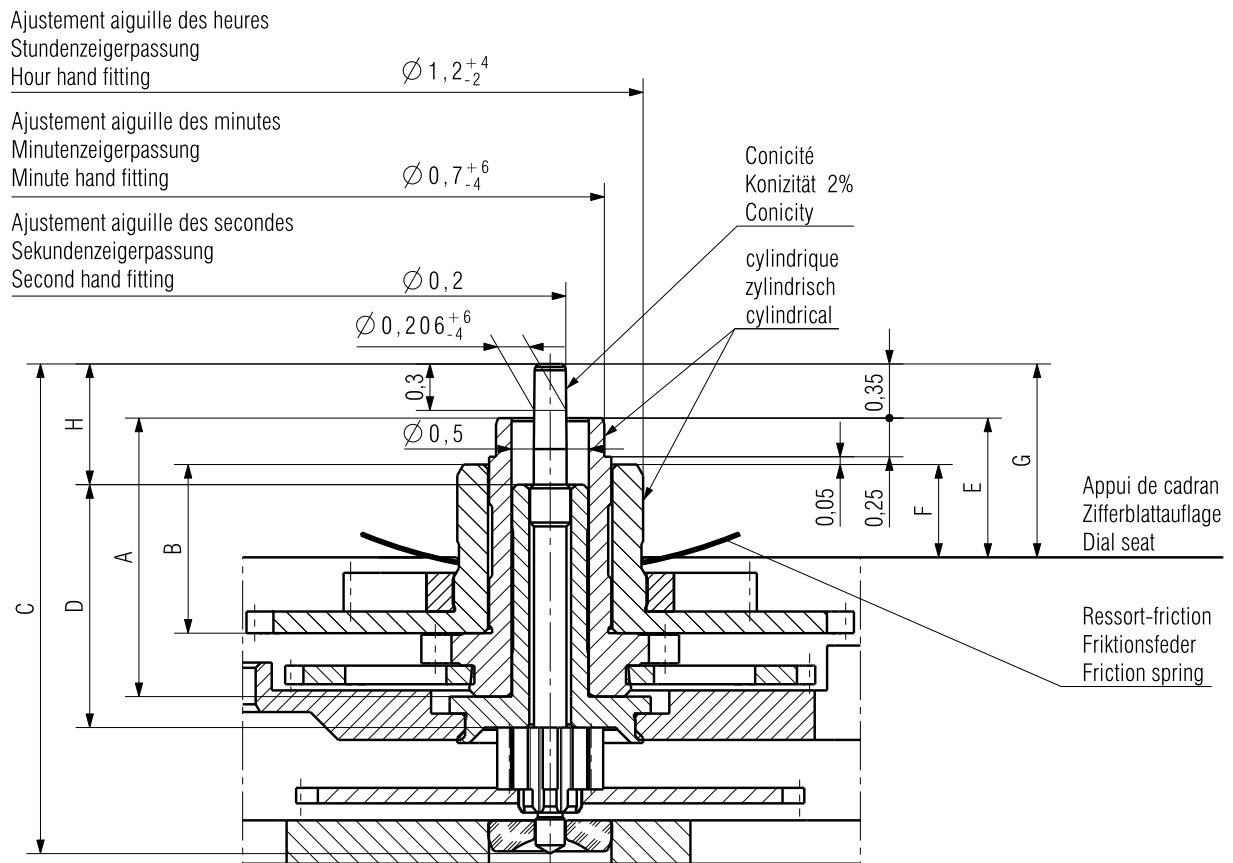

1) NIHS 91-30: 500g / 0,7 ms

2) NIHS 91-20: 500g / 2,0 ms

Aiguillage Zeigerwerkhöhe Hand fitting height	Longueur/Länge/Length							Dépassement Höhe über Zifferblattauflage Height over dial seat	H	Ep. cadran Zifferblattstärke Dial thickness
	A	B	C	D	E	F	G			
réduit niedrig reduced normal	1,8	1,09	3,165	1,57	0,9	0,6	1,25	0,78	0,3	
1	2,05	1,34	3,415	1,57	1,15	0,85	1,5	1,03	0,4	
2	2,3	1,59	3,665	2,07	1,4	1,1	1,75	0,78		
3	2,55	1,84	3,915	2,07	1,65	1,35	2	1,03		

Aiguilles Zeiger Hands	Aiguille des heures Stundenzeiger Hour hand	Aiguille des minutes Minutenzeiger Minute hand	Aiguille des secondes Sekundenzeiger Second hand
Masse/Masse/Mass	max. mg	20	10
Balourd/Unwucht/Unbalance	max. $\mu$ Nm	1) 2) 1	1) 2) 1
Force de chassage/Setzkraft/Press-in force	max. N	30	30
Inertie/Trägheit/Inertia	max. gmm <sup>2</sup>	0,3	0,1

Kaliber / Calibre / Caliber <b>E63-E64.101/111</b>	Masstab Echelle Scale --		CATIA V5
		Masse in mm Dimensions en mm Dimensions in mm	Tol.1/1000 mm

<b>AIGUILLAGES ZEIGERWERKHÖHEN HAND FITTING HEIGHTS</b>	Version	Revision	Blatt Feuille Sheet
	<b>Z0414143</b>	<b>07</b>	<b>00</b>
			<b>01/01</b>

<b>ETA SA</b> MANUFACTURE HORLOGÈRE SUISSE DEPUIS 1793  A COMPANY OF THE SWATCH GROUP	Ersatz für/En remplacement de/Remplacement for	Klass. Class.	<b>ZVACC</b>	KUN
	Aenderung/Modification	Ursprung Erzeugung Création Origine Creation Original	Version Erzeugung Création Version Creation Version	Freigegeben Libéré Released
	30464	26.02.2008 ZWJ	24.06.2014 ZWJ	26.06.2014 SAC



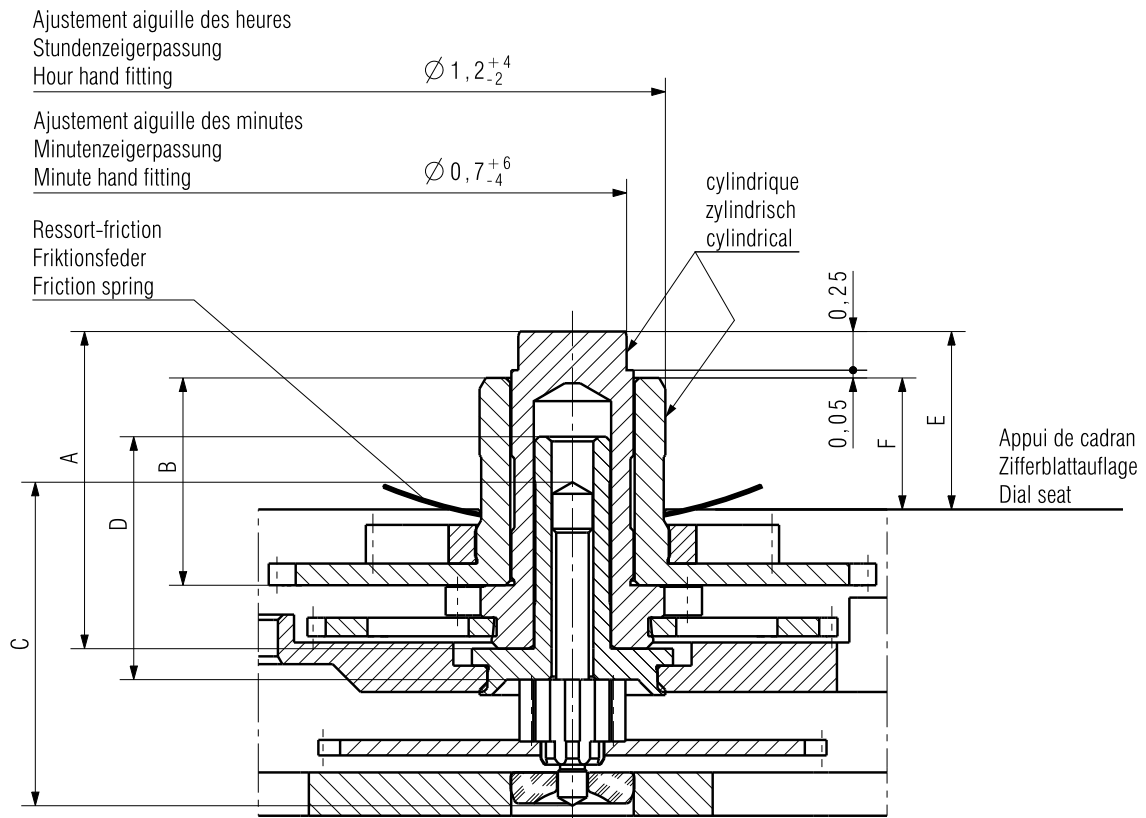

1) NIHS 91-30: 500g / 0,7 ms

2) NIHS 91-20: 500g / 2,0 ms

Aiguillage Zeigerwerkhöhe Hand fitting height	Longueur/Länge/Length				Dépassement Höhe über Zifferblattauflage Height over dial seat		Ep.cadran Zifferblattdicke Dial thickness
	A	B	C	D	E	F	
	Chaussée Minutenrohr Cannon-pinion	Roue des heures Stundenrad Hour wheel	Pignon des sec. au centre Zentrum- sekundentrieb Central sec. wheel pin.	Tube de centre Zentrumrohr Centre tube	Chaussée Minutenrohr Cannon-pinion	Roue des heures Stundenrad Hour wheel	
réduit niedrig reduced normal	1,80	1,09	2,091	1,57	0,9	0,6	0,3
1	2,05	1,34	2,091	1,57	1,15	0,85	0,4
2	2,30	1,59	2,091	2,07	1,4	1,1	
3	2,55	1,84	2,091	2,07	1,65	1,35	

Aiguilles Zeiger Hands	Aiguille des heures Stundenzeiger Hour hand		Aiguille des minutes Minutenzeiger Minute hand	
Masse/Masse/Mass	max.	mg	20	10
Balourd/Unwucht/Unbalance	max.	$\mu$ Nm	1) 2) 1	1) 2) 1
Force de chassage/Setzkraft/Press-in force	max.	N	30	30
Inertie/Trägheit/Inertia	max.	gmm <sup>2</sup>	0,3	0,3

Kaliber / Calibre / Caliber <b>E6X.101/111</b>	Massstab Echelle Scale --		CATIA V5
sans seconde/ohne Sekunde/without second	Masse in mm Dimensions en mm Dimensions in mm Tol. 1/1000 mm		

<b>AIGUILLAGES ZEIGERWERKHÖHEN HAND FITTING HEIGHTS</b>	Version <b>06</b>	Revision <b>00</b>	Blatt Feuille Sheet <b>01/01</b>
---	----------------------	-----------------------	---

 <b>ETA SA</b> MANUFACTURE HORLOGÈRE SUISSE DEPUIS 1793  A COMPANY OF THE SWATCH GROUP	Ersatz für/En remplacement de/Replacement for	Klass. Class. <b>ZVACC</b>	<b>KUN</b>	
	Aenderung/Modification	Ursprung Erzeugung Création Origine Creation Original	Version Erzeugung Création Version Creation Version	Freigegeben Libéré Released
	30464	13.02.2008 ZWJ	24.06.2014 ZWJ	26.06.2014 SAC

Nous nous réservons tous les droits sur ce document. Il est comié au destinataire. Il ne peut, sans notre autorisation écrite, être copié, reproduit, communiqué à des tiers.  
 Für dieses Dokument behalten wir uns alle Rechte vor. Es ist nur für den Empfänger bestimmt. Ohne unsere schriftliche Bewilligung darf es nicht kopiert, vervielfältigt und Dritten zugänglich gemacht werden.  
 We reserve all rights for this document. It is meant for the recipient only and it may not be copied, printed or given to a third person without our written permission.

Nous nous réservons tous les droits sur ce document. Il est confié au destinataire. Il ne peut, sans notre autorisation écrite, être copié, reproduit, communiqué à des tiers.  
 Für dieses Dokument behalten wir uns alle Rechte vor. Es ist nur für den Empfänger bestimmt. Ohne unsere schriftliche Bewilligung darf es nicht kopiert, vervielfältigt und Dritten zugänglich gemacht werden.  
 We reserve all rights for this document. It is meant for the recipient only and it may not be copied, printed or given to a third person without our written permission.

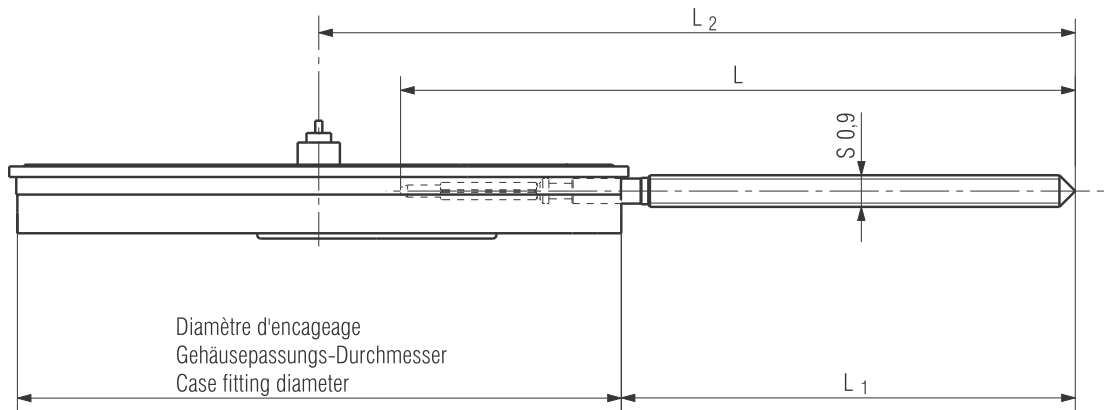

Calibre Kaliber Caliber	Longueur de la tige Länge der Stellwelle Length of setting stem	L	L <sub>1</sub>	L <sub>2</sub>
E60.XXX	normal	19,18	12,9	21,5
E61.XXX	normal	19,18	12,4	21,5
E63.XXX	normal	19,18	9,85	21,5
E64.XXX	normal	19,18	8,7	21,5

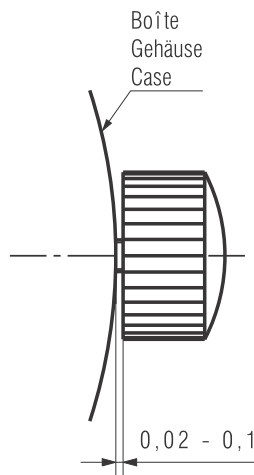

Kaliber / Calibre / Caliber E6X.031/041/101/111/171/501/511		Massstab Echelle Scale --		CATIA V5		
			Masse in mm Dimensions en mm Dimensions in mm	Tol.1/1000 mm		
TIGE: LONGUEUR, POSITION COURONNE STELLWELLE: LAENGE, KRONENPOSITION STEM: LENGTH, CROWN POSITION		Z0414646	Version 02	Revision 00	Blatt Feuille Sheet 01/01	
 <b>ETA SA</b> MANUFACTURE HORLOGÈRE SUISSE DEPUIS 1793  A COMPANY OF THE <b>SWATCH GROUP</b>	Ersatz für/En remplacement de/Remplacement for	Klass. Class. ZVACC		KUN		
	Aenderung/Modification	33292	Ursprung Erzeugung Création Originale Creation Original	Version Erzeugung Création Version Creation Version	Freigegeben Libéré Released	
		28.06.2007	ZWJ	27.10.2016	SCA	27.10.2016 SCM

Force du ressort  
Federkraft  
Spring force

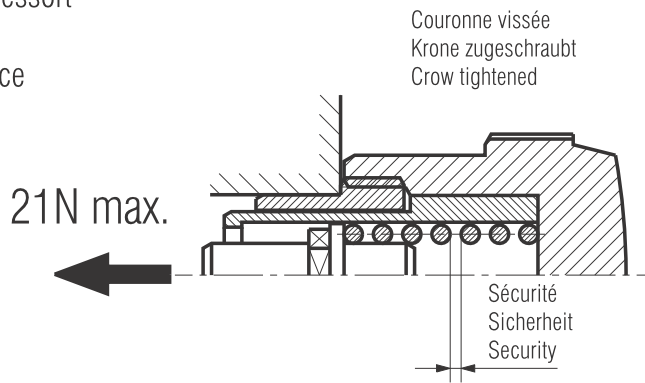

Position neutre  
Position 1: Neutrale Stellung  
Neutral position

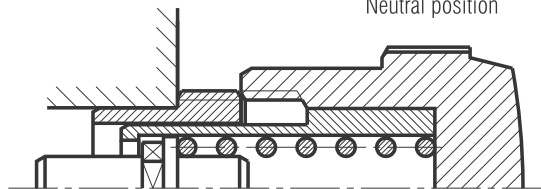

Correction de la date  
Position 2: Datum einstellen  
Adjust date

14N min.

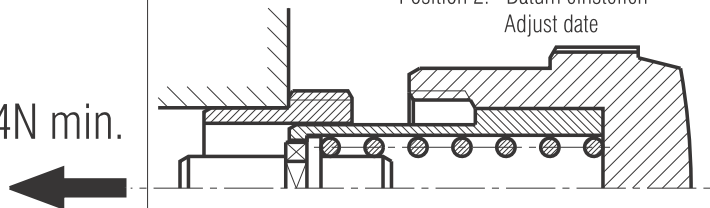

Course de la tige voir "Cage pour boîte"  
Weg der Stellwelle siehe "Uhrwerkgestell für Gehäuse"  
Length of travel of stem see "Frame for Case"

Mise à l'heure  
Position 3: Zeiger stellen  
Adjust time

14N min.

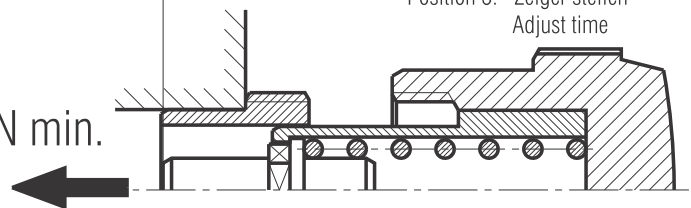

Nous nous réservons tous les droits sur ce document. Il est comié au destinataire. Il ne peut, sans notre autorisation écrite, être copié, reproduit, communiqué à des tiers. Für dieses Dokument behalten wir uns alle Rechte vor. Es ist nur für den Empfänger bestimmt. Ohne unsere schriftliche Bewilligung darf es nicht kopiert, vervielfältigt und Dritten zugänglich gemacht werden. We reserve all rights for this document. It is meant for the recipient only and it may not be copied, printed or given to a third person without our written permission.

Kaliber / Calibre / Caliber  
E63.041/071/081/111/171/511  
E64.041/111/511

Massstab  
Echelle  
Scale

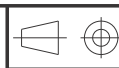

CATIA V5

Masse in mm  
Dimensions en mm  
Dimensions in mm  
Tol.1/1000 mm

COURONNE VISSEE: POSITIONS  
GESCHRAUBTE KRONE: STELLUNGEN  
SCREWED CROWN: POSITIONS

Z1114216

Version

00

Revision

00

Blatt  
Feuille  
Sheet

01/01



**ETA SA**  
MANUFACTURE HORLOGÈRE SUISSE  
DEPUIS 1793

Ersatz für/En remplacement de/Remplacement for

Aenderung/Modification

Klass.

Class.

ZVACC

KUN

Ursprung Erzeugung  
Création Origine  
Creation Original

Version Erzeugung  
Création Version  
Creation Version

Freigegeben  
Libérée  
Released

22.08.2017 SAC 05.09.2017 SAC

A COMPANY OF THE **SWATCH GROUP**

**Modifications comparées aux versions  
précédentes du document****Änderungen gegenüber  
vorhergehenden Dokumentversionen****Modifications compared with previous  
document versions**

Version	Date Datum Date	Modification	Änderung	Modification	Page Seite Page
13	30.10.2017	Modification plan	Ersetzen Zeichnung	Modification drawing	11
12	23.10.2017	Ajout plan	Zusätzliche Zeichnung	Additional drawing	11
		Ajout textes	Zusätzliche Texte	Additional texts	3
11	03.11.2016	Nouveau plan	Neue Zeichnung	New drawing	10
10	20.04.2015	Ajout info chapitre performances	Ergänzung Angaben Kapitel Leistungen	Addition information chapter performance	4
09	12.09.2014	Nouvelle norme pour balourds d'aiguilles	Neue Norm für Zeigerunwuchten	New standard for hand unbalance	2
		Corrections chapitre 9	Korrekturen Kapitel 9	Chapter 9 corrections	3-4
		Nouveau plan	Neue Zeichnung	New drawing	9
08	07.08.2014	Nouveaux plans	Neue Zeichnungen	New drawings	8-9
07	18.03.2014	Ajout technologie Precidrive	Zusatz Technologie Precidrive	Addition Precidrive technology	1-12
		Nouveaux plans	Neue Zeichnungen	New drawings	8-9
06	10.01.2013	Modification chapitre 5 "Principe de construction"	Kapitel 5 "Konstruktionsprinzip" Änderung	Modification of the chapter 5 "Principle of construction"	2
05	21.08.2012	Nouveau plan	Neue Zeichnung	New drawing	7
03	16.07.2012	Ajout pile	Zusatz Batterie	Addition battery	1, 3
02	19.12.2011	Nouveau plan	Neue Zeichnung	New drawing	6
01	21.03.2011	Nouveaux plans	Neue Zeichnungen	New drawings	7-8
		Nouveau layout	Neues Layout	New layout	1-12
00	17.03.2008	Version de base	Basis Version	Basic version	--

Sous réserve de toutes modifications.

Änderungen vorbehalten.

All modifications reserved.

**Ce document se trouve sur le  
Customer Service Portal (CSP) :****www.eta.ch**

- Customer Service
- Customer Service Portal
- Documents techniques

**Dieses Dokument finden Sie im  
Customer Service Portal (CSP):****www.eta.ch**

- Customer Service
- Customer Service Portal
- Technische Dokumente

**This document can be found on the  
Customer Service Portal (CSP):****www.eta.ch**

- Customer Service
- Customer Service Portal
- Technical Documents



**ETA**<sup>SA</sup>  
MANUFACTURE HORLOGÈRE SUISSE  
DEPUIS 1793

SC MARKETING &amp; COMMUNICATION

Bahnhofstrasse 9  
2540 Grenchen  
Switzerland

Phone +41 (0)32 655 71 11  
Fax +41 (0)32 655 71 74

contact@eta.ch  
www.eta.ch